

KERAMIKOS DEGIMO KROSNYS KAUNE XV–XVI a.

DAINIUS BALČIŪNAS

Archeologiniai tyrinėjimai Kauno senamiestyje vyksta jau ketvirtą dešimtmetį. Be žvalgomųjų ir išsamių tyrimų, daug informacijos suteikia vadinamoji archeologinė priežiūra, kai vykdomi žemės kasimo darbai jau ištyrinėtoje vietoje arba darbų metu aptinkami nežinomi archeologiniai objektai ir jie tyrinėjami.

Svarbią vietą senamiesčio archeologiniuose tyrimuose užima pastatų pamatų, rūšių tyrinėjimai, kurių metu dažnai aptinkamos krosnių liekanos, kurias pagal paskirtį galima suskirstyti į 6 rūšis:

1. Hipokausto tipo krosnys pirtims ir džiovykloms;
2. Bravoro tipo krosnys su atvira ugniaviete;

3. Metalo lydymo krosnys;
4. Vaško lydymo krosnys;
5. Keramikos degimo krosnys;
6. Patalpų šildymo krosnys.

Bandysiu aptarti keramikos degimo krosnis, kurių Kauno senamiestyje rasta septynios (pav. 1). Krosnys aprašomos chronologine tvarka, datavus radinius nuo seniausių laikų – XIV a. pabaigos – XV a. pradžios iki vėliausių – XVI a. pabaigos. Seniausios krosnys aptiktos prie dabartinės Vilniaus, M. Daukšos, Muitinės gatvių, t. y. seniausioje miesto dalyje. Jos yra trys. Tiesa, seniausios krosnies buvimas tik numanomas, čia aptiktos liekanos pastato – puodžiaus

Sutartiniai žymėjimai:

- 1 Kauno pilis,
- 2 Katedra,
- 3 Vytauto bažnyčia,
- 4 Rotušė,
- 5 Šv. Jurgio bažnyčia ir Bernardinų vienuolynas,
- 6 Šv. Trejybės bažnyčia ir Bernardinų vienuolynas,
- 7 Šv. Mikalojaus bažnyčia,
- 8 Dominikonų bažnyčia,
- 9 Šv. Gertrūdos bažnyčia,
- 10 Miesto siena ir bokštas,
- 11 Jėzuitų bažnyčia,
- 34 Kvartalo Nr.,
- Keramikos degimo krosnys.

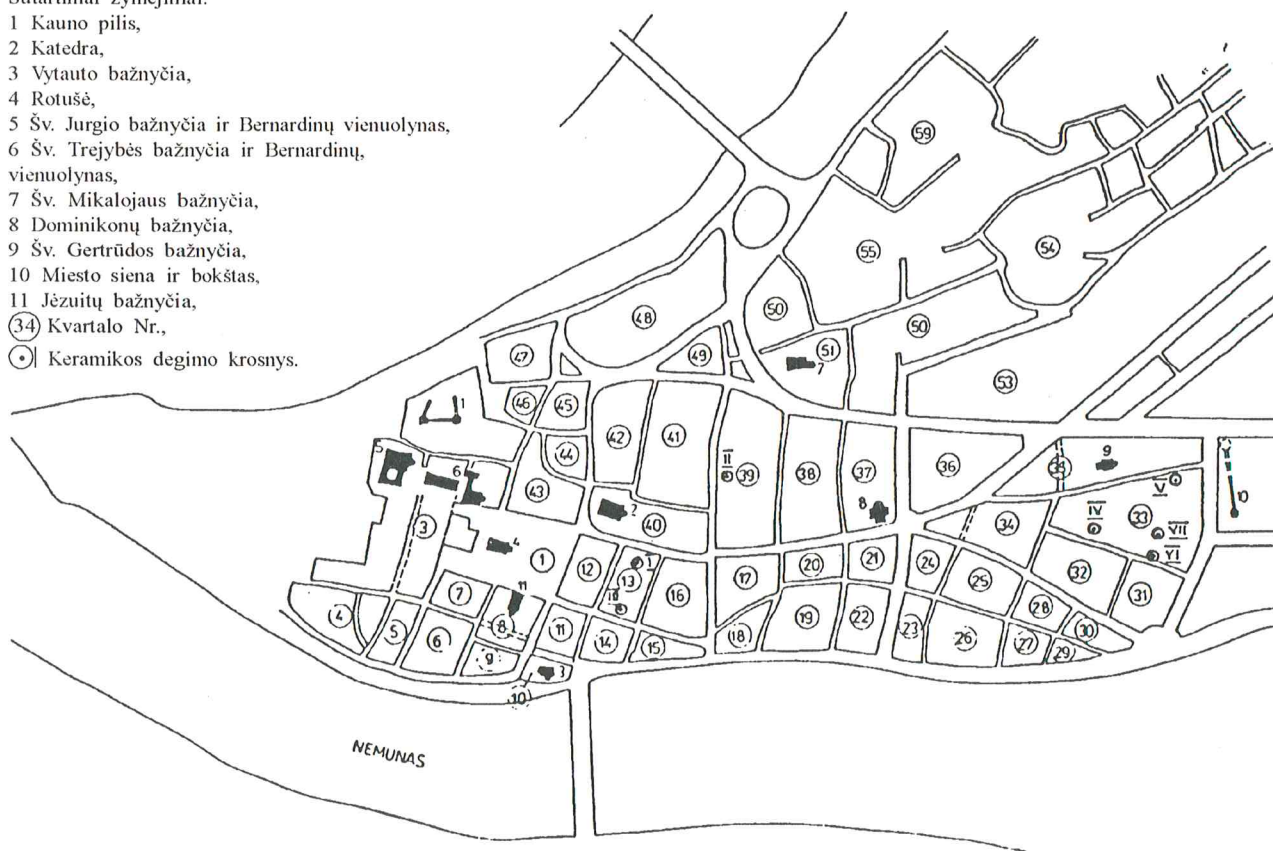

1 p a v. XV–XVI a. Keramikos degimo krosnys Kauno senamiestyje. Piešė Verutė Trečiokienė.

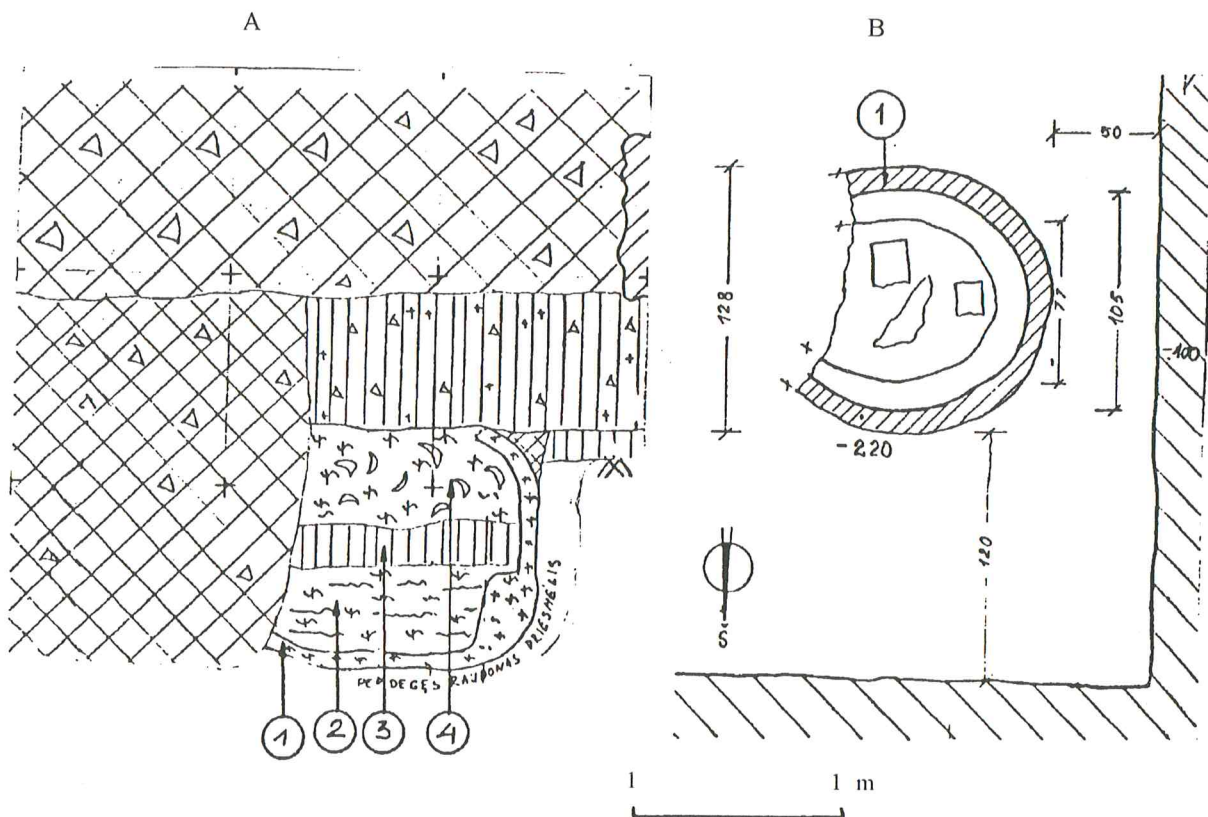

4 p a v. II krosnies pjūvis (A) ir planas (B): 1 – molinis padas ir sienelės, 2 – pelenai su degto molio gabalais, 3 – juodžemis su degėsiiais, 4 – degto molio gabalai su keramikos šukėmis. *Piešė Verutė Trečiokienė.*

20 cm. Virš pakuros – suodžių degėsių sluoksnis, kurio storis apie 20 cm. Degimo kameroje – degusio molio gabalai, greičiausiai kupolo liekanos ir keramika. Krosnyje buvo degama redukciniėje aplinkoje – visa keramika pilkos spalvos.

Krosnyje rasti 5 puodai – 2 sveiki, 3 deformavęsi nuo temperatūros (žr. 4 viršelį) – 30 fragmentų pakraštėlių ir sienelių, iš kurių 10 ryškiai deformavęsi, susilydę į gabalą. Matyt, degimo metu temperatūra pakilo daugiau kaip iki tūkstančio laipsnių ir įvyko avarija – krosnies kupolas griuvo, todėl rasti deformuoti gaminiai, galbūt vėliau kiti sumesti kaip nereikalingi ir brokuoti. Sveikųjų puodų pakraštėliai atlenkti į išorę, pastorinti, viduje yra profiliavimas dangteliui (pav. 5:2, 3). Puodų aukštis – nuo 13 iki 16 cm. Dugnų skersmuo nuo 8,9 iki 10,8 cm, angų – nuo 12,2 iki 13,3 cm, skersmuo labiausiai išpūstoje pilvelio vietoje 16,3–17 cm. Peteliai puošti horizontaliomis rievėmis, molio masėje rasta vidutinio stambumo ir smulkiai grūsto akmens priemaišų. Be jų, rasta 4 fragmentai sienelių (vienos jų išorė

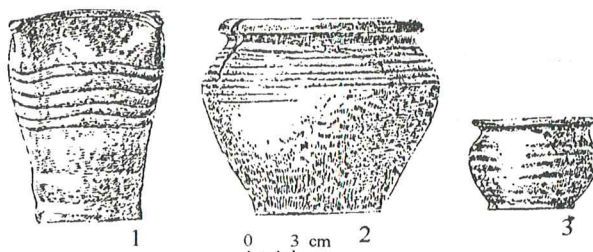

5 p a v. Keramika iš II krosnies: 1 – puodyninis koklis, 2 – puodas, 3 – puodynėlė. *Piešė Verutė Trečiokienė.*

šlifluota) ir dugnų, 3 ašochių šlifluotos, puoštos išpaustais stačiakampiais, rombais, šukės, 1 keptuvės kojelė. Rasta 17 fragmentų puodyninių koklių su kvadratine anga (pav. 5:1). Koklių aukštis apie 14,5 cm, dugno skersmuo – nuo 7,2 iki 8,5 cm. Pakraštėliai profiliuoti, nuolaidūs į vidų, kraštinės ilgis apie 11 cm. Koklio išorėje ryškios žiedimo rievės, molio masėje yra smulkių grūsto akmens priemaišų. Pagal šiuos radinius krosnis datuojama XV a. pabaiga – XV a. pradžia.

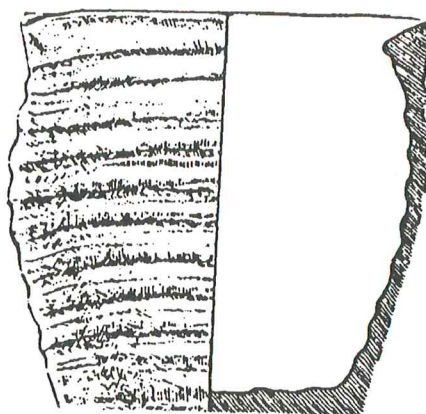
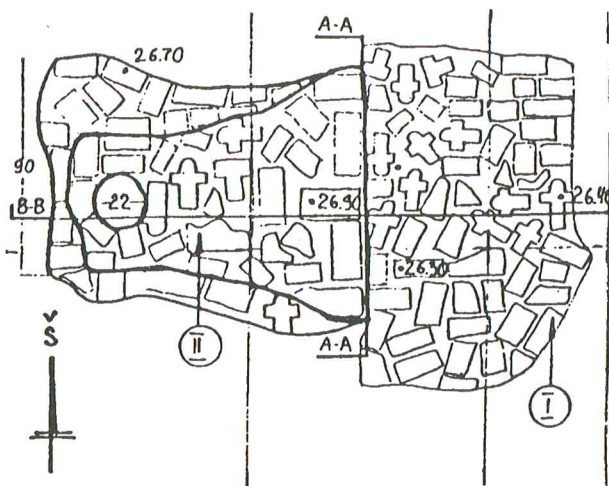

7 p a v. III krosnyje rastas puodyninis koklis su kvadratine anga. Piešė Verutė Trečiokienė.

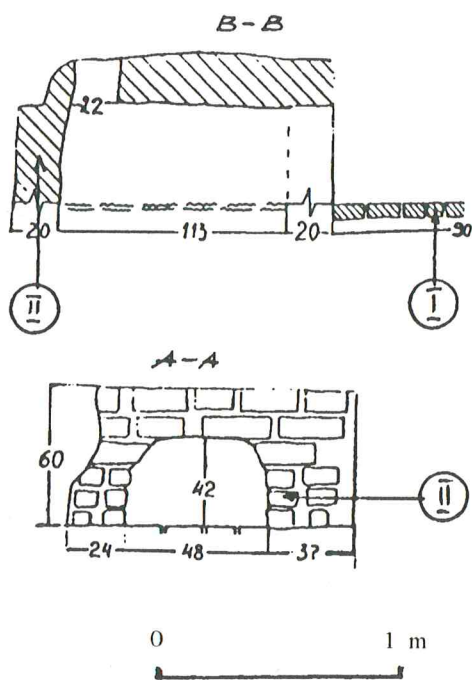

6 p a v. III krosnies planas ir pjūviai (B-B, A-A): I – aikštelė prie pakuros, II – pakura. Piešė Verutė Trečiokienė.

III KROSNIS

Trečiojo degimo krosnis, rasta Kauno senamiestyje, yra pastato Muitinės g. 7 kieme, rasta 1990 m. žvalgomųjų archeologinių tyrimų metu (Balčiūnas, Žalnierius, 1990š). Ji įrengta duobėje, įgilinta į žemę apie 50 cm. Aplinkoje iki krosnies pastatymo susidaręs tik 30 cm storio pilkai rusvos dirbamosios žemės

sluoksnelis. Išliko tik krosnies apatinė dalis – pakura. Degimo kamera nugriuvusi. Žiūrint iš viršaus, krosnis primena varpą (pav. 6). Pakuros anga–arka įrengta rytų puseje. Prieš ją ir aplink krosnį išgrįsta aikštelė, panaudojant plytų, plytelių, nerviūrinių plytų dalis ir sveikas plytas, surišant jas moliu (pav. 6:I). Aikštelės didžiausias ilgis – 0,9 m, ji nežymiai kyša rytų kryptimi. Pakuros anga netaisyklingos arkos formos: aukštis 42 cm, plotis 48 cm. Krosnies sienelių storis – 20–24–37 cm. Pakuros ilgis 1,13 m, išlikęs aukštis – 0,6 m. Pakuros pade kietai susigulėję pelenai, vakariniame gale – 22 skersmens skylė dūmams ir liepsnai patekti į degimo kamerą. Pati pakura, kaip ir aikštelė, mūryta iš sveikų plytų, nuolaužų ir nerviūrinių plytų, surišant ir apglaistant moliu. Nerviūrinių plytų dydžiai 26,5x8x7,8; 25,5x8,4x8,2 cm; plytų dydžiai 27x8,5; 29x9 cm. Krosnis užpilta 0,2–0,6 m storio degusio molio su puodyninių koklių fragmentais sluoksniu. Tai degimo kameros kupolo liekanos. Sluoksnyje rasti 2 sveiki puodyniniai kokliai su kvadratine anga (pav. 7). Dugnų skersmuo 9–9,5 cm, koklių aukštis 10,8–11,8 cm, anga beveik kvadratinė 11,1x12 ir 11x11 cm. Pakraštelėlių plotis 1,1–1,2 cm, jie profiliuoti, nuolaidūs į vidų. Vienas koklis aptekėjęs žalia glazūra. Kokliai iš dalies redukuoti, galbūt atsitiktinai patekus dūmams į degimo kamerą. Molio masė su smėlio priemaiša. Be jų, rasta 17-os puodyninių koklių fragmentai. 2 vienetų dugnai puošti rozete su iškiliumi apskritimu. Be koklių, rasta ir virtuvinių indų šukių: puodo pakraštelis karklo lapo formos, degtas redukciniame aplinkoje, 2 virimo puodų pakrašteliai atlenkti į išorę su profiliavimu dangteliui. Molio masėje yra stambiai grūsto akmens priemaišų.

Rasti 3 puodų žaliai glazūruotu vidumi pakraščeliai, dubens ir lėkštės fragmentai. Tarp radinių vyrauja puodyniniai kokliai. Krosnį stratigrafiškai ir pagal radinius datuojame XVI a. pradžia.

Šios trys krosnys yra seniausios iš iki šiol rastųjų, įrengtos seniausioje Kauno senamiesčio dalyje, visai šalia pagrindinių gatvių. Didelė dalis pastatų buvo mediniai, užstatymas tankus, todėl miestas dažnai kentėjo nuo gaisrų. Siekiant jų išvengti, krosnys, pirtys ir degtinės varyklos buvo stumiamos į miesto pakraščius, t. y. į rytus.

1540 m. liepos 17 d. Lenkijos karaliaus ir Lietuvos didžiojo kunigaikščio Žygimanto Senojo privilegijoje sakoma, kad pajamos iš šių objektų turi patekti į miesto kasą.

Rytinėje senamiesčio dalyje, netoli nuo miesto sienos, gyveno totoriai, atsikėlę po 1397–1398 m. Lietuvos didžiojo kunigaikščio Vytauto žygių prie Dono ir į Krymą. Jie buvo apgyvendinti Trakuose, Vilniuje, Kaune, Punioje, Lydoje, Krėvoje, Naugarduke, Gardine. Miestuose apsigyveno neturtingiausių, nekilmingų, buvusių belaisvių palikuonys. Totorių tradiciniais amatais laikomi daržininkystė, arklių auginimas, vežėjavimas, odos dirbimas. Kaune, atrodo, jiems pavesta ir sargyba prie miesto sienos, o vieneri vartai pavadinti Totorių vartais. Dabartinės D. Poškos gatvės (buvusi Didžioji Totorių) rajonas vadintas *Tatarska okolica*. Tai nemaža kalva, ją apima 33 senamiesčio kvartalas. Daugelio tyrimų metu 1986, 1988, 1990 m. čia rasta 4 keramikos degimo krosnys (pav. 1).

XVII a. puodžių cecho statute kalbama tik apie katalikų ir stačiatikių galimybę verstis puodininkyste, totoriai čia neminimi. Galbūt šie sklypai buvo išnuomuoti amatininkams arba šiuo verslu totoriai vertėsi nelegaliai.

IV KROSNIS

1988 m. atliekant 33 kvartalo žvalgomojusius archeologinius tyrimus pastato D. Poškos g. 20 kieme, rastos keramikos degimo krosnies liekanos (Balčiūnas, 1988š). Krosnis stovėjo ant natūralaus šlaito, jos pakura įleista į žemę apie 0,6 m. Krosnis buvo beveik apskritimo plano, išliko tik apatinė pakuros dalis (pav. 8). Krosnies viršus yra nežinomas. Pakuros vidaus skersmuo 1,53 m. Sienelės mūrytos iš pusplyčių, įterpian akmenis ir surišant jas moliu. Sienelių storis nuo 13 iki 16 cm, didžiausias išlikęs aukštis 47–57 cm. Iš šiaurės ir vakarų sienelėse išgriovos, kur buvusi pakuros anga – neaišku. Rytinėje pusėje gulinčios 2 pusplytės buvo atramos perdangai

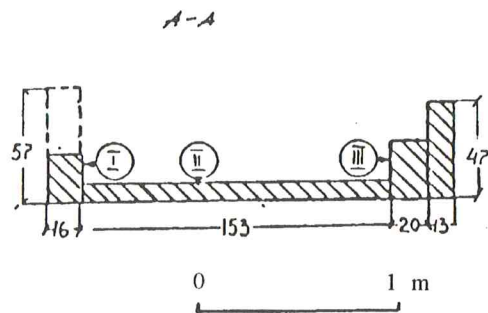
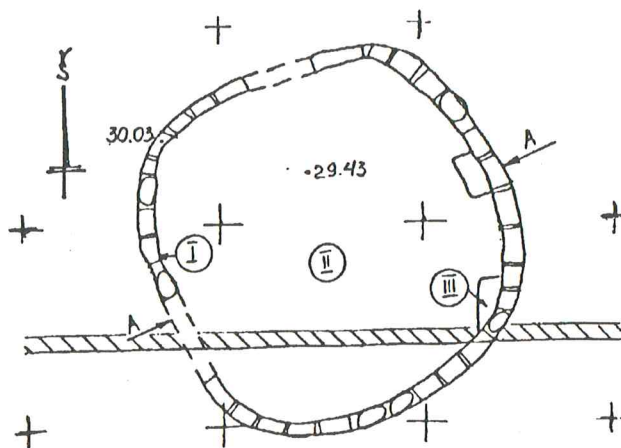

8 p a v. IV krosnies pakuros liekanos, planas ir pjūvis A-A: 1 – pakuros sienelės, 2 – padas, 3 – perdangos atramos. Piešė Verutė Trečiokienė.

tarp pakuros ir degimo kameros. Visa pakura iš vidaus glaistyta moliu, padas susidaręs iš perdegusio, suskeldėjusio molio ir susigulėjusių pelenų. Pakura užpilta permaišyta rusva žeme su degusio molio gabalais (perdangos ir kupolo liekanomis) bei keramikos šukėmis. Tai puodyninių, plokštinių koklių fragmentai, indų šukės. Rastas sveikas puodyninis koklis kvadratine anga (pav. 9:1) ir dalis kito. Angos dydis 15x14–13,5x13,5 cm, aukštis 11 cm, dugno skersmuo 9 cm. Plokštinių koklių fragmentai kelių variantų: plokštė lygi su apskritu įdubimu viduryje, plokštė puošta pynutėmis ir augalais, žaliai glazūruoti. Krosnių karūnelės 2 tipų: arkoje aprėmintą angelo galvutę su sparneliais, susijungiantys trikampiai (pav. 9:3). Krosnies „stogo“ plokštė puošta žvynais, žaliai glazūruota (pav. 9:2). Visų koklių molio masėje labai smulki grūsto akmens ir smėlio priemaiša. Jie degti oksidacinėje aplinkoje, rausvos spalvos. Tarp indų

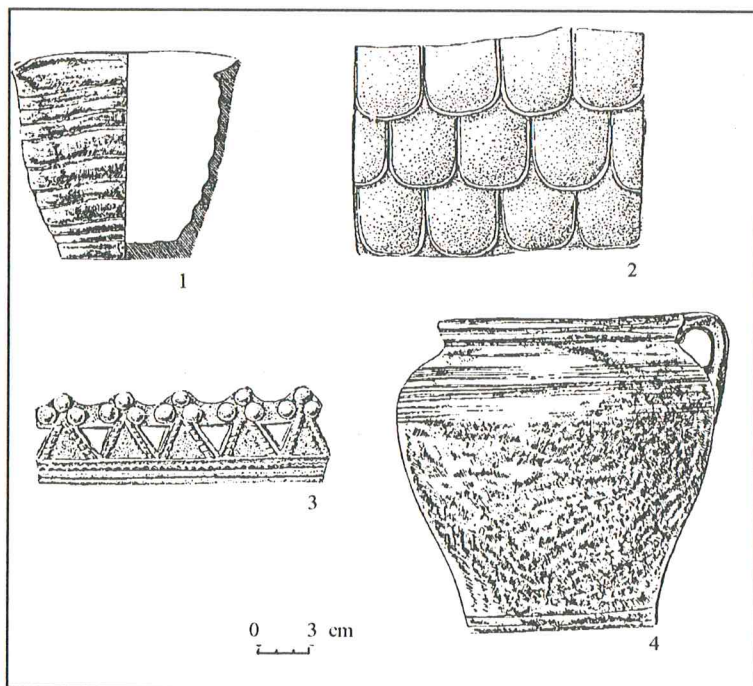

9 p a v. Keramika iš IV krosnies: 1 – puodyninis koklis su kvadratine anga, 2 – krosnies „stogo“ čerpė, 3 – krosnies karūnėlė, 4 – puodas. Piešė Verutė Trečiokienė.

šukių rasti sveiki puodas (pav. 9:4) ir puodelis. Puodo pakraštėlis status, profiliuotas. Angos skersmuo 13,3 cm, dugno – 10,6 cm, aukštis 18,5 cm, plotis petelių srityje 17,5 cm. Vidus žaliai glazūruotas, išorėje peteliai puošti horizontaliomis rievėmis. Degtas oksidacinėje aplinkoje, tačiau, degimo pabaigoje į kamerą patekus dūmams, įgavo rusvai pilką spalvą. Sveiko puodelio pakraštėlis profiliuotas, angos skersmuo 11,4 cm, dugno – 8,5 cm, aukštis 13,8 cm. Kitų indų pakraštėliai profiliuoti, peteliai puošti įspautų rombų ornamentu, vidus aptekėjęs žalia glazūra, žaliai glazūruoti ir rasti dugnai, sienelių šukės. Visi degti oksidacinėje aplinkoje, rausvos spalvos. Keletas pakraštėlių atlenkti į išorę ir prispausti, degti redukciniėje aplinkoje. Tai rodytų, kad krosnyje degti indai tiek redukciniėje, tiek oksidacinėje aplinkoje. Be jų, rasti fragmentai dubenų, lėkščių, bokalų, puodų dangtelių, keptuvių. Iš viso rasta 19 koklių fragmentų ir 146 vienetai indų šukių, datuojamų XVI a. viduriu – antrąja puse.

V KROSNIS

V krosnis 33 kvartale rasta 1982 m. statant naują pastatą. Pamatų duobėje aptikus neaiškų įrenginį, tuometinė Paminklų apsaugos inspekcija darbus pristabdė ir sudarė sąlygas archeologams jį tyrinėti.

Buvo rasta 2/3 keramikos degimo krosnies pakurinės dalies (Žalnierius, Butkienė, 1986š). Krosnies pakura apskritimo formos, įrengta įžemyje iškastoje duobėje – 1,3 m gylyje (pav. 10). Išlikusi tik pakurinė dalis, perdanga ir kupolas neaiškūs. Pakuros vidaus skersmuo 1 m, sienelių storis 17–20 cm, mūryta iš pusplyčių, surišant jas moliu. Šiaurės rytų dalyje yra 1,05 m ilgio savotiškas tunelis, užsibaigiantis išsišakojimu (pav. 10:4). Tunelis mūrytas iš pusplyčių, viršuje suskliaučiant, jo plotis 46 cm, aukštis 40 cm. Pade molinė asla, nežymiai kylanti. Spėjama, kad čia buvo krosnies kaminas. Pakuros anga buvo priešingoje, neišlikusioje dalyje. Greičiausiai tai krosnis su vadinamąja horizontalia trauka. Pakuros sienelės viršuje nežymiai linksta, žemėje esanti krosnies pakura buvo 0,9–1,1 m aukščio, kokio aukščio buvo degimo kameros kupolas, nežinome. Pakuros grindys išdėtos plytgaliais, rištais moliu, visa pakura viduje glaistyta moliu. Krosnies pakura ir duobė aplink ją užpilta ruda maišyta žeme su degėšiais,

plytų nuolaužomis, degusio ir „žalio“ molio gabalais. Preparuojant šį sluoksnį, surinkta 360 vienetų radinių. Didelė dalis indų nebaigti gaminti, be ištisinio glazūravimo, glazūra nuo perkaitimo suputojusi, kai kurių sienelės ir pakraštėliai nuo per aukštos temperatūros deformavęsi. Rasta koklių ir virtuvės bei stalo indų. Tarp koklių daugiausia rasta puodyninių koklių su kvadratine anga – 5 sveiki ir 174 fragmentai. Jų pakraštėliai profiliuoti, nuolaidūs į vidų, jų plotis 2–3 cm (pav. 11:1–3). Koklių aukštis 11,8–12,4–13 cm, dugno skersmuo – 7,5–8–9,2 cm, angos dydis 11,6x11,2; 10,6x10,3; 10,6x9,7 cm. Vieno koklio dugnas puoštas rozete. Molio masėje smėlio priemaiša, degta oksidacinėje aplinkoje, rusvos spalvos, tačiau pagal tai, kad lūžio viduryje pilka, matyti, kad buvo nevisiškai išdegta. Kai kurie kokliai aptaškyti žalia glazūra.

Plokštinių koklių rasta 47 fragmentai. 9 fragmentuose vaizduojamas stilizuotas augalas – vaisius (pav. 11:4). Plokštė įgilinta, rėmelio plotis 3,3–3,1 cm, vienas aptašytas žalia glazūra. Molio masė lūžyje ne visai išdegusi – rusvai pilka. Kiti fragmentai puošti reljefiniu įdubusiu apskritimu, jų rasta 7 fragmentai. Frizinio karnizinio koklio fragmentas puoštas senio galva su sparnais – bangpūčiu (pav. 11:5), dekoratyvinės čerpės – krosnies „stogo“ fragmentas puoštas žvynais.

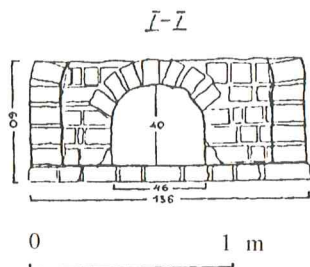
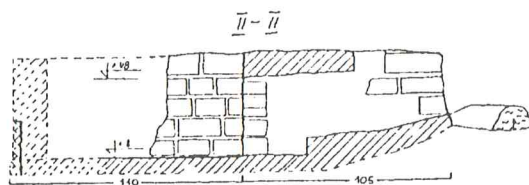
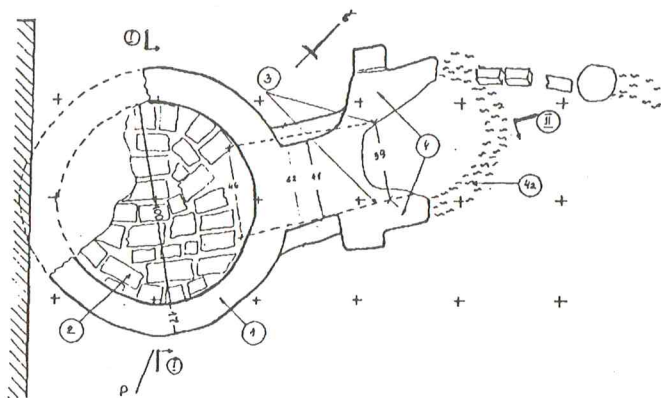

10 p a v. V krosnies planas ir pjūviai (I-II): 1 – pakuros sienelės, 2 – plytų padas, 3 – skliautas-dūmtraukis, 4 – kamino pamatas, 4a – molio juosta. Piešė Verutė Trečiokienė.

Didelę radinių grupę sudaro puodai ir puodynės. 20 fragmentų puodų pakraštėlių su ašomis pakraštėliai atversti į išorę, suapvalinti, petelių srityje horizontalios žiedimo rievės, vidinėje pusėje profiliavimas dangteliui. Ašų plotis 2–2,6 cm, kai kurie aptaškyti žalia, geltona glazūra. Degti oksidacinėje aplinkoje, tačiau ne visiškai, molio masė pilkai rusvai.

25 fragmentai puodų pakraštėlių pastorinti, profiliuoti. Molio masėje esanti vidutinio ir smulkaus stambumo grūsto akmens priemaiša yra panaši į virimo puodų, tačiau išorėje jie puošti horizontaliomis rievėmis. Panašios keramikos rasta Trakų senamiestyje. Išdegta ne visiškai, spalva pilka ir rusvai pilka.

10 fragmentų puodyninių profiliuotais pakraštėliais, jų peteliai puošti horizontaliomis rievėmis, dviejų

vidus žaliai glazūruotas. Išdegta ne visiškai, spalva pilka ir rusvai pilka.

7 indų pakraštėliai ir sienelės deformavęsi nuo karščio.

10 fragmentų dubenų pakraštėlių ir sienelių. Pakraštėliai atlenkti į išorę ir prispausti, 2 puošti įrėztų bangelių ornamentu. Molio masė pilkos, rusvai pilkos, rusvos spalvos; 2 lėkščių pakraštėlių fragmentai, molio masė rusvai pilkos spalvos.

Kai kurie radiniai gali būti XVI a. pradžios, kiti datuojami amžiaus antra puse ar pabaiga, atrodo, kad krosnis veikė ilgą laiką, sugriauta ir užpilta ne vėliau kaip XVII a. pradžioje.

VI KROSNIS

1989 m. statant naują gyvenamąjį namą D. Poškos g. 6, pamatų duobėje iškilo keramikos degimo krosnies liekanos (VI) (Bertašius, 1989š). Pusė krosnies yra po dabartine D. Poškos gatve, matyt, gatvė buvo siauresnė. Krosnis pastatyta 1,2 m gylio duobėje, nuo pilkšvo smėlio sluoksnio, kuris panašus į dirbamąją žemę. Krosnis apskrito plano, labai didelė, vidaus skersmuo 2,6 m (pav. 12). Sienelių storis 0,35–0,48 m, išlikęs aukštis 1,15 m. Statyta iš akmenų ir plytų, surišant moliu ir aplipdant juo iš išorės bei vidaus. Plytos su braukomis 26,7x12,5x7; 28x13,8x7,5 cm dydžio, akmenys sutrukininę nuo aukštos temperatūros. Rastoji krosnies dalis, atrodo, yra tik pakura. Pakuros anga įrengta iš rytų pusės, segmentinės arkos formos, 0,68 m aukščio ir apie 0,6–0,7 m pločio. Pakuros padas grįstas plytų nuolaužomis, akmenimis, virš jo kietas 5–10 cm storio pelenų sluoksnis. Kokio aukščio buvusi pakura, neaišku, tačiau virš pelenų esantis 0,4 m storio degusio molio, grindų plytelių gabalų kartu su keramikos šukėmis sluoksnis susidarė sugriuvus perdangai tarp pakuros ir degimo kameros (pav. 12:2E). Užpylimo viršuje esantis 25–30 cm storio molio ir akmenų sluoksnis su keramika yra krosnies kupolo liekanos (pav. 12:2G). Aplink krosnį esantis smėlis paraudęs nuo karščio, tai rodo, kad krosnis naudota ilgą laiką. Pakuros užpylime rasti koklių fragmentai ir puodų šukės.

Plokštinių koklių rasti fragmentai su siauru rėmeliu, jų dydis neaiškus. Kokliai puošti augaliniu geometriniu, geometriniu ir augaliniu ornamentu, žaliai glazūruoti. Karnizinio koklio fragmentas puoštas stilizuotais delfiniais ir žmonėmis, žaliai glazūruotas (pav. 13). Visi kokliai degti oksidacinėje aplinkoje, molio masė rusvos spalvos. Rastas tik vienas fragmentas puodyninio koklio su kvadratine anga, profiliuotu pakraštėliu, nuolaidžiu į vidų.

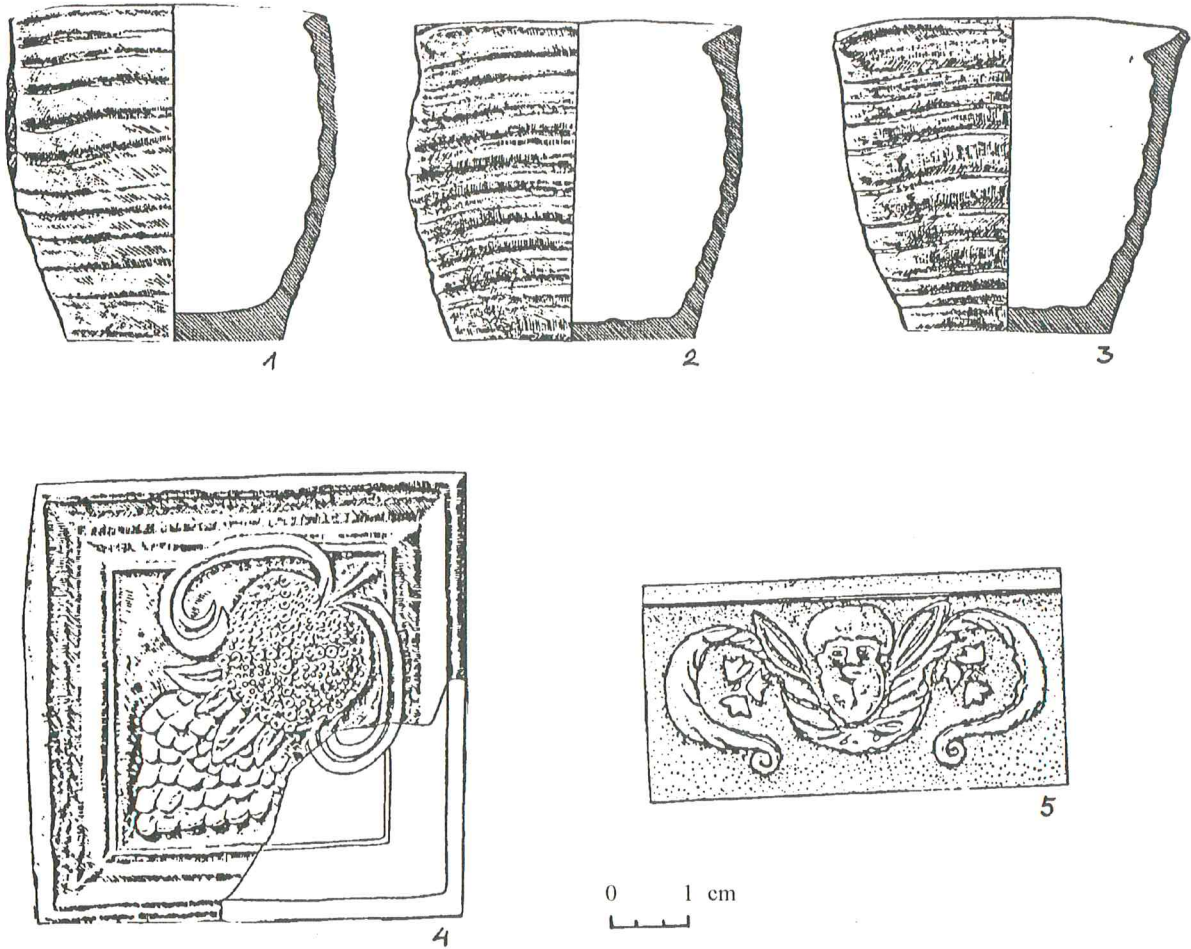

11 p a v. Keramika iš V krosnies: 1, 2, 3 – puodyniniai kokliai su kvadratine anga, 4 – plokštinis koklis, 5 – karnizinis koklis. Piešė Verutė Trečiokienė.

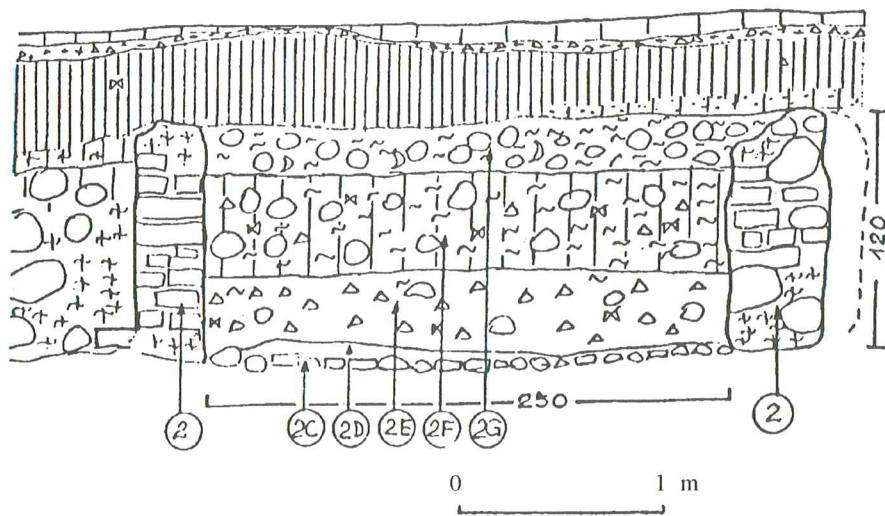

12 p a v. VI krosnies pjūvis: 2 – pakuros sienelės, 2C – plytų padas, 2D – pelenai, 2E – plytų nuolaužos, akmenys, 2F – akmenys, molis, juodžemis, 2G – molis, keramika, akmenys. Piešė Verutė Trečiokienė.

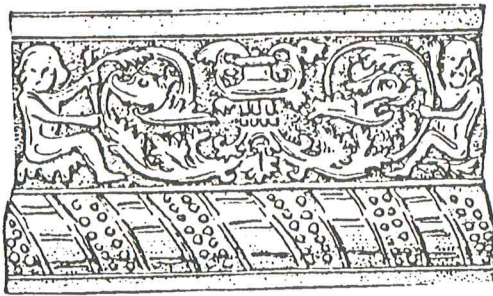

13 p a v. Karnizinis koklis iš VI krosnies. Piešė Verutė Trečiokienė.

Rastieji puodų pakraštėliai statūs, profiliuoti išorėje, vidinėje pusėje profiliavimas dangteliui, daugumos vidus žaliai glazūruotas, molio masėje rasta vidutinio stambumo arba smulkių rusvos spalvos grūsto akmens priemaišų.

Ašočio ir dubens rasta po vieną šukę, puoštą įspaustu ornamentu, bei viena keptuvės koja.

Pagal radinius sprendžiama, kad krosnis veikė XVI a. viduryje – antroje pusėje.

VII KROSNIS

Tame pačiame sklype (D. Poškos g. 6), 47 m į šiaurę nuo gatvės linijos, 1988 m. rasta 2/3 išlikusios keramikos degimo krosnies (Balčiūnas, 1988). Perkasoje atkasta krosnies šiaurinė pusė, jos kupolo viršus nugriautas, įleidžiant sandėliuko betoninius pamatus. Krosnis apmatuota, surinkti archeologiniai radiniai ir perkasa užpilta. 1991 m šiame sklype statant garažus, nugriovus sandėliukus, krosnis atkasta dar kartą ir visiškai ištyrinėta.

Krosnis statyta 1,9 m gylio duobėje, iškastoje natūraliame smėlyje, vėliau smėliu užpilant visą pamatų duobę. Žemės paviršiuje greičiausiai kyšojo tik pats kupolas. Krosnies pakura išžesto ovalo formos, didžiausias ilgis 1,27 m, mažiausias – 1 m (pav. 14). Sienelių storis 17–19 cm, statybai naudojant daugiausia plytgalius. Jų dydis 25x13x7,5; 13,5x8,2; 28x8,3; 14x8 cm. Išorėje krosnies ilgis 1,6 ir 1,38 m. Šiaurės rytų pusėje įrengta pakuros anga, ištraukta į priekį 0,56 m (pav. 14:C–C). Angoje sumūryta segmentinė sąrama iš briauna dėtų plytų, jos aukštis 0,38 m, plotis 0,55 m (pav. 14:C–C). Susidaręs savotiškas tunelis storai apdrėbtas moliu. Pakuros padas klotas iš ½ ir ¾ plytų gabalų, smėlis po juo rusvas nuo karščio. Apatinė pakuros sienelių dalis statyta iš

akmenų su pusplytėmis, užtrinant viduje beveik 2 cm storio molio tinku. Degimo kamera nuo pakuros skyrė perdanga, deja, neišlikusi. Jos buvimą rodo 7 atramos, suformuotos iš ¾ plytos, moliu pritvirtintos prie sienelių. Rastoji krosnies dalis buvo 1,05–1,2 m aukščio, pagal sienelių linkimą galima spėti ją buvus 1,65 m aukščio, kūgio formos. Kamino krosnis neturėjo, dūmai, matyt, išeidavo pro kupolo viršuje buvusią skylę. Jokio statinio ar pašiūrės buvimo pėdsakų neaptikta, tik prie pakuros angos rastos 2 grupės akmenų, matyt, duobės šlaitams sustiprinti.

Krosnies vidus užpiltas šviesiu juodžemiu su smėliu, o duobėje prie pakuros rasta ir nedegto molio gabalų. Užpylime daug archeologinių radinių, tarp jų vyrauja kokliai, kai kurie ne visai išdege, aptaškyti glazūra, deformavęsi.

Rastieji puodyniniai kokliai kvadratine anga, profiliuotais į vidų pakraštėliais. Angos dydis 11,5x11,3–8,5x9,5 cm, dugno skersmuo 9,3–7,4, aukštis 10,6–9,7 cm. Be sveikų, rasta 30 koklių sienelių ir dugnų, profiliuotų pakraštėlių fragmentų. Molio masėje – smulkių grūsto akmens priemaišų, jie degti oksidacinėje aplinkoje, rausvos ir rausvai pilkos spalvos.

Rasti 4 fragmentai lovinių koklių. Koklyje vaizduojami Adomas ir Ieva prie rojaus medžio. Neišlikusioje dalyje, medžio apačioje, paprastai vaizduojamas žiedžiamas ratas – tai puodžių simbolis. Koklis neglazūruotas, molio masėje smulki grūsto akmens priemaiša, degtas oksidacinėje aplinkoje, rausvos spalvos.

Rasti 2 tipai plokštinių koklių su neįprasta puošyba.

1-ojo tipo plokštėje vaizduojamas vyriškis su apsiaustu, dėvintis renesansui būdingą kepurę, rankoje laikantis savotišką skeptrą, jam iš burnos rankos link eina 2 eilės karoliukų (pav. 15:4). Plokštė aprėmintą 2 cilių pjūklelio formos ornamentu. Koklio dydis 16,8x17,3 cm. Fragmentai neglazūruoti, išskyrus vieną – dengtą žalia ir geltona glazūra. Tarp jų 2 fragmentai kampinių koklių. Mažoje plokštėje (dydis 7,2x17,2 cm) vaizduojamas stilizuotas augalas, ši koklio dalis žaliai glazūruota. Molio masėje smulki grūsto akmens priemaiša, rusvos spalvos. 2-ojo tipo koklio plokštės centre vaizduojamas profiliu vyriškis su kepure (pav. 15:3). Abipus jo skaičiai „1533“, portretas aprėmintas apskritimu, stilizuotais augalo lapais, apačioje užrašas „KAROLUS V“. Koklyje vaizduojamas Karolis V (1519–1556), imperatoriaus Maksimilijono I anūkas, nuo 1516 m. Ispanijos karalius, Vokietijos, Italijos, Nyderlandų, Centrinės ir Pietų Amerikos valdovas, vienas galingiausių pasaulio monarchų. Koklio dydis 17,5x17,5 cm, jis neglazūruotas, degtas oksidacinėje aplinkoje.

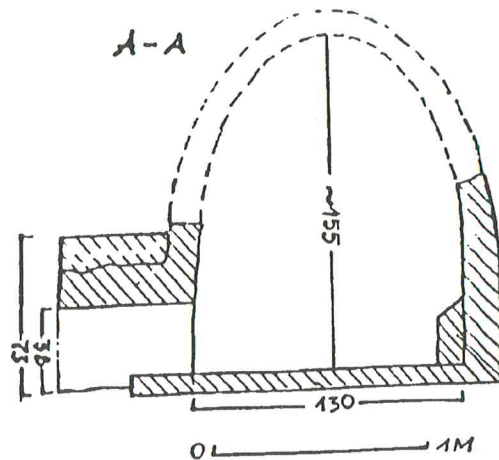
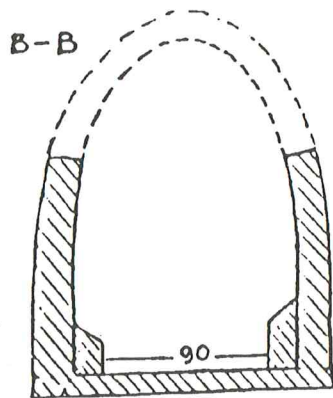
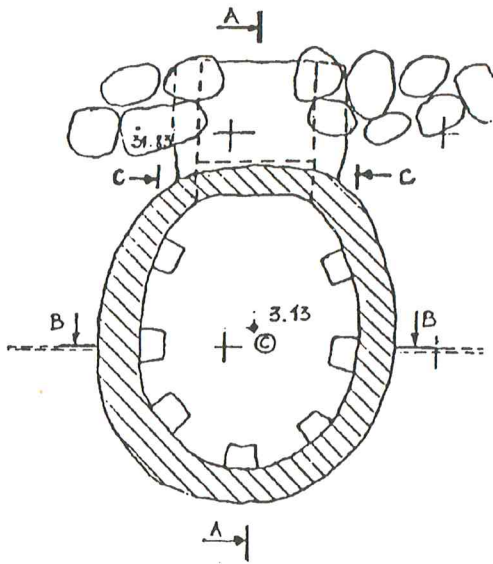

1 4 p a v. VII krosnies planas ir pjūviai. Piešė Verutė Trečiokienė.

Rasti 5 fragmentai plokštinių koklių su Žygimanto Senojo monograma, jie yra dviejų tipų.

1-ojo tipo plokštės viduryje vaizduojamas karališkasis erelis, aplink kurio kūną apsvijęs Sforcų žaltys (pav. 15:2). Rėmelis puoštas rombais su spurgeliais. Koklių dydis 17,5x17,5 cm, jie neglazūruoti, molio masėje smulki rusvos spalvos grūsto akmens priemaiša.

2-ojo tipo plokštės viduryje vaizduojamas stilizuotas erelis, jo kūną apsvijusi S raidė (pav. 15:1). Rėmelis puoštas išstėjais rombais su spurgeliais.

Koklių dydis 17,5x17,5 cm, jie neglazūruoti. Abiejų tipų koklių plokštės smarkiai įgilintos.

Rasti 7 fragmentai stačiakampio plokštinio koklio puošto stilizuotu augalu – aguona (pav. 15:5). Plokštės dydis 17x24 cm. Rėmelis puoštas stačia bangele. Plokštė įgilinta, neglazūruota. Molio masėje labai smulki grūsto akmens priemaiša. Koklis degtas oksidacinėje aplinkoje, kai kurie fragmentai aprūkę.

Plokštinių koklių fragmentai su stilizuotu vaisiumi, panašūs į rastuosius V krosnyje J. Gruodžio g. 19–21. Plokštės dydis 16,5x17 cm. Jie neglazūruoti, degti



1



2



3

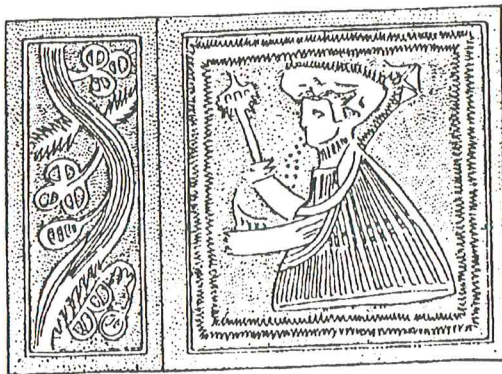

4

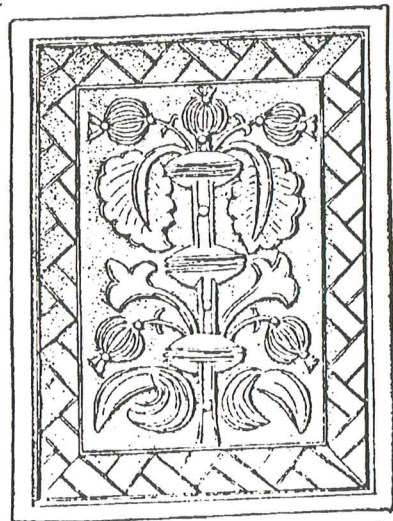

5

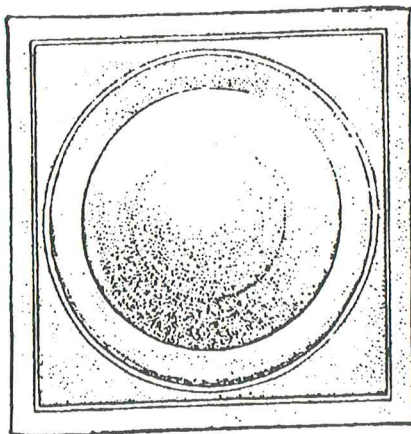

6

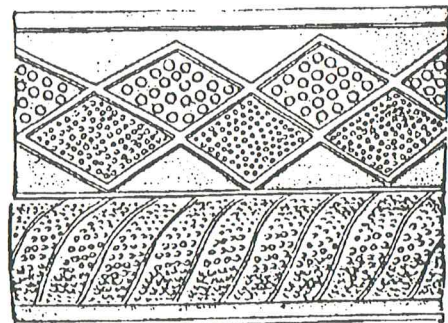

0 3 cm

7

1 5 p a v. Kokliai iš VII krosnics. Piešė Verutė Trečiokienė.

oksidacinėje aplinkoje. Panašaus tipo yra kokliai su stilizuoto augalo žiedu su žiedlapiais, taip pat neglazūruoti, degti oksidacinėje aplinkoje. Šių koklių rasta 7 fragmentai.

Vienas sveikas koklis ir 14 fragmentų yra puošti įgilintu apskritimu–dubeniu. Jie yra 2 dydžių: 15x15,5 cm ir 17,8x18,8 cm, apskritimų dubenų skersmuo 12 ir 15,5 cm. 7 fragmentai žaliai glazūruoti, visi degti oksidacinėje aplinkoje (pav. 15:6).

Karnizinių koklių dekoravimas panašus į plokštinių koklių su Žygimanto Senojo monograma – plokščioji dalis puošta ištętais rombais su spurgeliais, volelis – įvija juosta su spurgeliais (pav. 15:7). Rasta 9 fragmentai tokių koklių ir dalis koklio su lygia plokštuma. Koklio dydis 21x15 cm, kai kurie fragmentai žaliai glazūruoti, degti oksidacinėje aplinkoje.

Krosnių karūnėlių rasta trijų tipų: susisiekiantys trikampiai su spurgeliais, susisiekiantys trikampiai ir stilizuotos širdelės formos. Karūnelės žaliai glazūruotos. Galima sakyti, kad rastos visos krosnies koklių dalys.

Neįprastas radinys – 11 cm skersmens molinis medalionas su barzdoto vyriškio profiliu. Galva pridengta kepure, ant kaklo galbūt grandinė. Radinys sąlyginai pavadintas modeliu koklio atspaudu gamybai, tačiau gali būti ir kita paskirtis.

Kita radinių grupė – indai maistui gaminti ir laikyti.

Tarp jų išskirtinis radinys – sveikas puodas, pakraštėlis atlenktas į išorę, su ąsa. Puodo aukštis 16,8 cm, dugno skersmuo 9,3 m, angos skersmuo 10,5 cm, skersmuo petelių srityje 14,5 cm. Išorėje dekoruotas horizontaliomis rievėmis, molio masėje smulki grūsto akmens priemaiša, degtas redukciniėje aplinkoje, pilkos spalvos. Kitų indų pakraštėlių fragmentai degti oksidacinėje ar redukciniėje aplinkoje, rusvos ar rusvai pilkos spalvos, vidinėje pusėje profiliavimas dangteliui. Keleto fragmentų pakraštėliai profiliuoti, degti redukciniėje aplinkoje, pilkos spalvos. Sienučių ir dugnų fragmentai degti oksidacinėje ir

redukciniėje aplinkoje, pilkos ir rusvos spalvos. Rasti fragmentai dubenų, kepimo lovio, ąsočio, trikojo troškintuvo. Daugiausia degti oksidacinėje aplinkoje, rusvos spalvos, troškintuvo vidus žaliai glazūruotas. Įdomesnis yra trikampio ir nupjauto ritinio formos taurelės, viduje geltonai ir žaliai glazūruotos.

Rasta molinio tinklų pasvaro dalis. Pasvaro skersmuo 11,7 cm, skylės skersmuo 1,8 cm, storis 2,7 cm.

Abiejų tyrimų metu surinkta ir į inventorinius sąrašus įtraukta 95 įvairių tipų koklių ir jų fragmentų, 40 fragmentų įvairių indų maistui gaminti ir laikyti. Galbūt meistras labiau specializavosi koklių gamyboje.

Sprendžiant pagal datą ant koklio su užrašu „KAROLUS 1533“, krosnis veikė XVI a. viduryje ar antroje pusėje. Tai reiškia, kad tuo pačiu metu šiame sklype buvo naudojamos 2 krosnys – viena neįprastai didelė 2,6 m skersmens, kita – įprasto dydžio 1–1,3 m skersmens (VI ir VII). Galbūt tarp šių krosnių stovėjo puodžiaus dirbtuvė ar gyvenamasis namas, deja, tai nebus išaiškinta, nes šioje vietoje stovi daugiabutis namas, garažai.

Kasinėdami Kauno senamiestį tikimės rasti ir daugiau amatininkų puodžių dirbtuvių. Iki šiol rasta tik viena matricos (formas) dalis koklių gamybai. Joje matome stilizuoto augalo–vaisiaus motyvą. Forma datuojama XVI a. pradžia – pirma puse, ji rasta netoli III krosnies, senamiesčio 12 kvartale, kasant rūšį pastate Rotušės a. 5.

Kokliai su visiškai panašiu dekoru rasti krosnyse V ir VII – rytinėje senamiesčio dalyje, naudotose XVI a. viduryje.

Pastatų liekanų nė prie vienos krosnies, išskyrus 1-ąją, nerasta, nepastebėta ir stulpinės konstrukcijos pašiūrių. Matyt, krosnys stovėjo atviroje vietoje. Kadangi degama buvo kelias paras, neabejotinai kažkur šalia buvo ir meistro gyvenamasis namas. Rastosios krosnys, dirbinių gausa ir aukšta kokybė rodo Kaune klestėjus puodžių verslą. Dėl istorinių duomenų stokos negalime sužinoti amatininkų vardų, etninės priklausomybės.

ŠALTINIŲ IR LITERATŪROS SĄRAŠAS

Balčiūnas D., 1988š – Kauno senamiestis. 33 kvartalo žvalgybiniai archeologiniai tyrimai // KPRPIA. F. 5.

Balčiūnas D., Žalnierius A., 1990š – Kauno senamiesčio 13 kv. Sklypo V. Kuzmos 7/7 archeologiniai tyrimai // KPRPIA. F. 5.

Balčiūnas D., Žalnierius A., 1994š – Kauno senamiestis 34 kvartalas. Pastato M. Daukšos g. 22 rūšio archeologiniai tyrimai // KPRPIA. F. 5.

Bertašius M., 1989š – Kauno senamiesčio 33 kvartalas. D. Poškos g. sklypas Nr. 6. Archeologinių žemės darbų priežiūros ataskaita // KPRPIA. F. 5.

Bertašius M., 1990š – Kauno senamiestis. Architektūros paminklas–pastatas Vilniaus g. 45–45a. Žemės darbų archeologinės priežiūros ataskaita. // KPRPIA. F. 5.

Bertašius M., Balčiūnas D., 1992š – Kauno senamiestis. D. Poškos g. 6 sklypo archeologiniai tyrimai // KPRPI. F. 5.

Merkys V., Samalavičius S., 1977 – Senųjų Vilniaus iškabų simbolika // Architektūros paminklai. Vilnius, 1977. T. 4, p. 81–104, 109–110, 115, 120.

Samalavičius S., Statybinių medžiagų gamyba ir įmonių susitelkimo vietos Vilniuje XVII–XVIII a. // Architektūros paminklai. Vilnius, 1977. T. 4, p. 29.

Swiechowska A., Dukwicz R., 1955 – Warstat gancarski z konca XVII wieku // Szkice Staromiejskie. Warszawa, 1955, p. 151–152.

Žalnierius A., Butkienė B., 1986š – Kauno senamiestis. 33 kvartalo rytinė dalis ir sklypas D. Poškos g. 6. Archeologinių tyrimų ataskaita // KPRPIA. F. 5.

SANTRUMPOS

KPRPIA – Kauno paminklų restauravimo projektavimo instituto archyvas

THE BURNING FURNACES OF CERAMICS IN KAUNAS IN THE 15th–16th c.c. Dainius Balčiūnas

Summary

On the archaeological research of the old part of Kaunas in 1986–1994 remnants of 6 furnaces which shape was close to an oval (Fig. 1) were found. It was determined that they were burning furnaces for ceramics. Their construction was disclosed according to the analogous furnace found in the old town of Warszawa. One of its parts is oval-shaped kindling mouth which is situated in the ground and the support on its top carrying a grille with holes for the flame. The burning chamber is situated over it and there the pots and other pottery goods are loaded. The burning chamber is covered with a sharp cupola-shaped cover.

On the site where the oldest furnace I was situated only burned clay, ash and remains of a building with a cellar were found. Pot tiles with cross-shaped hole dated to the late 14th–early 15th c.c. (Fig. 2, 3) were found. The furnace II is oval-shaped, moulded of clay (Fig. 4). In it pots which were deformed because of a high temperature, pot tiles with a square hole dated to the late 15th – early 16th c.c. were obtained (the 4th cover page, Fig. 5). Only a kindling part filled with pot tiles with a square hole dated to the early 16th c. of the furnace III remained (Fig. 6, 7). Other 4 furnaces were found in the eastern part of the old town which is traditionally considered the place of residence of Tatars.

Only the upper part of mouth and the foundation of the furnace IV remained (Fig. 8). In the load of the furnace pot tiles with a square hole, plain tiles, fragments of furnace crowns covered with a green glaze, a pot, a cup and various dishes covered with a green glaze inside – at all 146 samples dated to the middle of the 16th – the second half of the 16th c. were found (Fig. 9). The furnace V was equipped with a

horizontal draught. The heating part of the furnace with a chimney were found. In the load of the furnace pot tiles, fragment of dish edges which are not characteristic to the old town of Kaunas prevail. According to the finds it may be stated that the furnace was exploited in the 16th century.

The furnaces VI and VII were situated on the same site and used at the same time. The furnace VI is very large, its diameter is 2.6 m and the diameter of the furnace VII is 1.3 m. The heating part of the furnace VI and the heating part with a fragment of a cupola-shaped cover of the burning chamber of the furnace VII remained (Fig. 12, 14). In the furnace VII unique finds, such as a fragment of a trough-shaped tile with symbols of potters, plain tiles with an image of a man with a sceptre in his hands, a tile with a bas-relief of a man, the inscription “KAROLUS” and the date “1533” (Fig. 15:3, 4) were found. Tiles with initials of Sigismundus the Old were found in 2 variants (Fig. 15:1, 2). At all 1000 tiles and their fragments were found. In addition, a whole pot, fragments of jars, frying-pans were found. Both furnaces are dated to the middle – the second half of the 16th century.

7 furnaces for burning of ceramics which were found in the old part of Kaunas are dated to the early 15th – the second half of the 16th c.c. according to the data of stratigraphical examinations and the finds. Their constructions and shapes are not unique. The great number of the found furnaces, high quality of products and high artistic level of them attest Kaunas to be a flourishing centre of handicrafts.

THE LIST OF ILLUSTRATIONS

Fig. 1. The furnaces for burning of ceramics of the 15th–16th c.c. in the old part of Kaunas.

Fig. 2. The section of the stratum of cultural layers on the site of a potter's workshop.

Fig. 3. Pot tiles with a cross-shaped hole found in a potter's workshop.

Fig. 4. The section (A) and the layout (B) of the furnace II.

Fig. 5. Ceramics from the furnace II.

Fig. 6. The layout and the sections (B–B, A–A) of the furnace III.

Fig. 7. The pot tile with a square-shaped hole found in the furnace III.

Fig. 8. The remains of the heating part, the layout and the section A–A of the furnace IV.

Fig. 9. Ceramics from the furnace IV.

Fig. 10. The layout and the sections (I–II) of the furnace V.

Fig. 11. Ceramics from the furnace V.

Fig. 12. The section of the furnace VI.

Fig. 13. The cornice tile from the furnace VI.

Fig. 14. The layout and the sections of the furnace VII.

Fig. 15. Ceramics from the furnace VII.

ПЕЧИ ДЛЯ ОБЖИГА КЕРАМИКИ В КАУНАСЕ В XV–XVI вв.

Дайнюс Бальчюнас

Резюме

Во время археологических исследований в старой части города Каунас в 1986–1994 г.г. были обнаружены остатки 7 печей почти овальной формы (рис. 1). Было установлено, что это печи для обжига керамики. По сходству с аналогичной печью, найденной в старой части Варшавы, была выяснена конструкция печи. Это топочная часть овальной формы, врытая в землю, перекрытая решеткой, уложенной на опоры, с отверстиями для пламени. В расположенной над ней камере обжига складываются гончарные изделия. Камера обжига покрывается остроугольным куполообразным сводом.

На месте самой старой печи I были найдены лишь остатки керамической глины, золы и здания с полуподвалом. Найден и гончарный кафель с крестообразным отверстием, датируемый концом XVI – началом XV вв. (рис. 2, 3). Печь II овальной формы, вылеплена из глины (рис. 4). В ней найдены деформировавшиеся от высокой температуры горшки (4-ая стр. обложки, рис. 5), гончарный кафель с квадратным отверстием, датируемые концом XV – началом XVI вв. От печи III сохранилась лишь топочная часть, заполненная гончарным кафелем, с квадратным отверстием, датируемая началом XVI века (рис. 6, 7). Остальные четыре печи были найдены в восточной части старого города, которая по традиции считается местом проживания татар. От печи IV осталась только топочная часть и основание (рис. 8). В засыпке печи были найдены фрагменты гончарного кафеля с квадратным отверстием, плоского кафеля, коронок печи с зеленой глазурью, горшок и кружка, фрагменты посуды с зеленой глазурью внутри – всего 146 единиц,

датированных серединой – 2-ой половиной XVI века (рис. 9). Конструкция печи V – с горизонтальной тягой; была найдена топочная часть печи, она была с трубой. В засыпке печи преобладает гончарный кафель, фрагменты краев посуды, не характерные для старой части Каунаса (рис. 10, 11). На основе находок можно заключить, что печь использовалась в XVI веке.

Печи VI и VII находились на том же участке и использовались в то же время. Печь VI необычайно велика – ее диаметр 2,6 м, в то время, как диаметр печи VII – всего 1,3 м. От печи VI сохранилась лишь топочная часть, а от печи VII – топка с частью свода камеры горения (рис. 12, 14). В печи VII были найдены исключительно интересные находки: часть корытообразного изразца с символикой гончаров, плоские изразцы с фигурой мужчины со скептром, изразец с барельефом мужчины, надписью “KAROLUS” и датой „1533“. Изразцы с инициалами Жигимонта Старого были найдены в 2-х вариантах (рис. 15:1, 2). Всего найдено 100 изразцов и их фрагментов. Кроме них был найден целый горшок и фрагменты крынок и сковородок. Обе печи датируются серединой – II-ой половиной XVI в.

Семь печей для обжига керамики, найденные в старой части города Каунас, стратиграфически и по обнаруженным в них находкам датируются началом XV – II-ой половиной XVI вв. Их конструкция и форма не являются исключительными. Многочисленность найденных печей, высокое качество и художественный уровень изделий указывают на то, что Каунас был значительным центром развития ремесел.

СПИСОК ИЛЛЮСТРАЦИЙ

Рис. 1. Печи XV-XVI вв. для обжига керамики в старой части Каунаса.

Рис. 2. Разрез культурного слоя на месте гончарной мастерской.

Рис. 3. Гончарный кафель с крестообразным отверстием, найденный в гончарной мастерской.

Рис. 4. Разрез (А) и план (В) печи II.

Рис. 5. Керамика из печи II.

Рис. 6. План и разрез (В-В, А-А) печи III.

Рис. 7. Гончарный кафель с квадратным отверстием, найденный в печи III.

Рис. 8. Остатки топки, план и разрез А-А печи IV.

Рис. 9. Керамика из печи IV.

Рис. 10. План и разрез (I-II) из печи V.

Рис. 11. Керамика из печи V.

Рис. 12. Разрез печи VI.

Рис. 13. Карнизный изразец из печи VI.

Рис. 14. План и разрез печи VII.

Рис. 15. Керамика из печи VII.

Dainius Balčiūnas
Paminklų restauravimo ir projektavimo institutas,
Archeologų grupė,
Raguvos g. 5, LT-3000 Kaunas.
Tel. 8-27 20 03 42.